

VISTA

ESSENCE

VISTA
ESSENCE

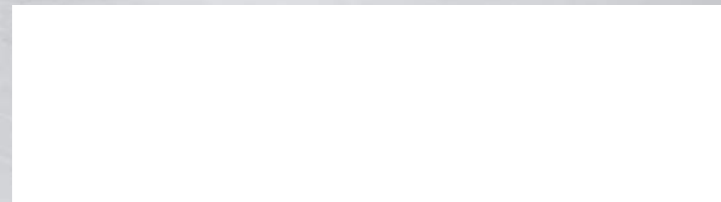



VISTA

ESSENCE

A word cloud on a dark grey background. The most prominent words are 'TEAM WORKING' and 'OFFICE', both in large, bold, white capital letters. Other words in various sizes and orientations include: 'FLEXIBILITY', 'CONSULTING', 'PRODUCTIVITY', 'MEETING', 'CONNECT', 'SYNERGIE', 'RELAXING', 'SMALL MEETING', 'CREATING', 'LEARN', 'BRAINSTORM', 'COWORKING', 'HABITAT OFFICE', 'MANAGING', 'INNOVATION', 'BUSINESS', 'COLLABORATE', 'COMMUNICATE', 'OPEN SPACE', 'FOCUS', and 'SYNERGIE'.

Vista Essence è una collezione estremamente fruibile creata per rendere l'ufficio funzionale, espressione combinata di essenzialità e versatilità.

I canoni di riferimento per l'interpretazione delle moderne necessità dell'ambiente lavorativo si basano sulle soluzioni tecnologiche all'avanguardia, sull'accurata scelta di materiali e colori, la molteplicità delle configurazioni e dal design degli arredi.

Tutto contenuto in un unico progetto rivolto a migliorare la qualità della vita in ufficio prima della semplice gestione dello spazio.

Vista Essence is created to make the office functional, a combined expression of simplicity and versatility.

The reference standards for the interpretation of modern needs in the workspace are based on cutting-edge technological solutions, on the careful choice of materials and finishes, the multiplicity of configurations and the design of the furnishings.

One single project aimed at improving the quality of life in the office before the simple space management.

Vista Essence es una colección extremadamente útil pensada para hacer que la oficina sea funcional, una expresión combinada de simplicidad y versatilidad.

Los estándares de referencia para la interpretación de las necesidades modernas del entorno de trabajo se basan en soluciones tecnológicas de vanguardia, en la elección cuidadosa de materiales y colores, la multiplicidad de configuraciones y el diseño de los muebles. Todo contenido en un solo proyecto destinado a mejorar la calidad de vida en la oficina por delante de la simple gestión del espacio.

Vista Essence est une gamme créée pour rendre le bureau fonctionnel, une expression combinée de simplicité et de polyvalence.

Les normes de référence pour l'interprétation des besoins modernes de l'espace de travail sont basées sur des solutions technologiques de pointe, sur le choix judicieux des matériaux et des finitions, la multiplicité des configurations et la conception du mobilier.

Tous contenus dans un seul projet visant à améliorer la qualité de vie au bureau avant la simple gestion de l'espace.

Коллекция Vista Essence чрезвычайно интересна тем, что позволяет выстроить функциональный офис с четко выраженной направленностью и безграничной универсальностью.

Принятые стандарты в организации рабочего места основаны на передовых технологиях, на тщательном отборе материала и отделки, на множестве конфигураций мебели и на дизайне интерьера. Весь проект в целом, направлен, прежде всего, на улучшение качества жизни в офисе, а не просто сводится к управлению офисным пространством.



RECEPTION 8



BREAK AREA 40



COWORKING 16



VISTA

ESSENCE

MANAGER OFFICE 58



OPERATIVE OFFICE 30

BEST PRACTICE

RECEPTION

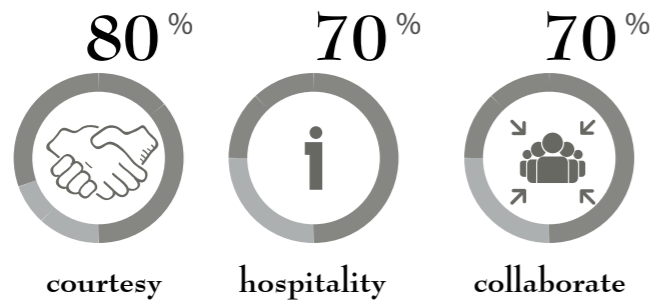

La reception, il primo impatto sull'ufficio.
È in questo luogo che avviene la maggior parte delle interazioni fra i membri dello staff di un'azienda e coloro che provengono dal mondo esterno ad essa. Renderla accogliente e allo stesso tempo al passo con i tempi è lo scopo di Vista Essence.

The reception counter is the first impact on the office. It is in this place that most interactions occur between the company and the outside world. Vista Essence goal is to make it welcoming and to stay in step with the times.

La recepción, la primera imagen de la oficina. Aquí es donde se suceden la mayoría de las interacciones entre los miembros del personal de una compañía y aquellos que provienen del mundo exterior. Lograr que sea acogedor y, al mismo tiempo, acorde con los tiempos es el objetivo de Vista Essence.

La banque accueil, le premier impact sur le bureau. C'est dans ce lieu que la plupart des interactions se produisent entre l'entreprise et le monde extérieur. La rendre accueillante et moderne est l'objectif de Vista Essence.

Ресепши – это первое впечатление от офиса. Именно здесь происходит взаимодействие между персоналом компании и теми, кто приходит извне. Сделать эту встречу максимально дружелюбным и современным является целью Vista Essence.







Il frontale reception, dal design minimale, è caratterizzato dalla versatilità di utilizzo, la pulizia delle linee e la possibilità di poter installare una fascia led tra i pannelli creando dei suggestivi giochi di luci e ombre. L'ambiente risulta personalizzabile e accogliente.

The front desk, with a minimal design, is characterized by versatility of use, smooth lines and the availability of led bands between the panels to create plays of light and shadow. The environment is customizable and welcoming.

El frontal de la recepción, con un diseño minimalista, se caracteriza por su versatilidad, la limpieza de las líneas y la posibilidad de instalar una banda de led entre los paneles creando sorprendentes juegos de luces y sombras. El ambiente es personalizable y acogedor.

La façade banque accueil, avec un design minimal, se caractérise par la polyvalence d'utilisation, la fluidité des lignes et la possibilité d'installer une bande led entre les panneaux créant des jeux de lumière et d'ombre saisissants. L'espace est personnalisable et accueillant.

Дизайн фасадной стороны ресепшна оформлен в стиле минимализма, что потенциально содержит в себе универсальность использования. Чистота линий и светодиодная подсветка между панелями создают интересную игру света и тени, что создает атмосферу гостеприимности и оригинальности.



C|O|W|O|R|K|I|N|G

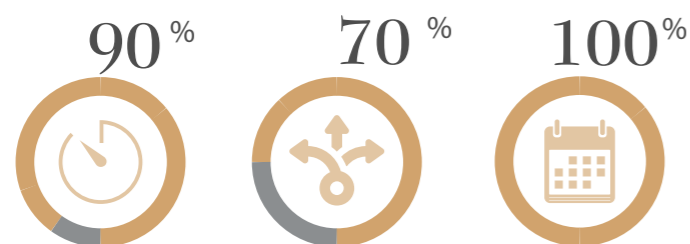

independent work more flexibility control my schedule

L'ambiente di lavoro, sempre in continua evoluzione, chiave per il successo aziendale, non può trascurare le nuove modalità di flessibilità e condivisione degli spazi lavorativi. Gli arredi operativi della collezione Vista Essence creano degli spazi dove condividere idee e flusso di lavoro senza rinunciare alla riservatezza, trasformando l'ufficio in un vero e proprio habitat confortevole ed efficiente.

The workspace, in constant evolution and key to a company success, cannot neglect the new modes of flexibility and sharing of spaces. The operative furnishings of Vista Essence create spaces to share ideas and workflow without sacrificing privacy, to transform the office into a real comfortable and efficient habitat.

El entorno de trabajo, siempre en constante evolución, clave para el éxito empresarial, no puede descuidar las nuevas formas de flexibilidad y el intercambio de espacios de trabajo. El mobiliario operativo de la colección Vista Essence crea espacios para compartir ideas y flujo de trabajo sin sacrificar la privacidad, transformando la oficina en un hábitat real, cómodo y eficiente.

L'espace de travail, toujours en constante évolution, clé du succès de l'entreprise, ne peut négliger les nouveaux modes de flexibilité et partage des espaces bureaux. Le mobilier opératif de la collection Vista Essence crée des espaces pour partager les idées et les flux de travail sans sacrifier la vie privée, transformant le bureau en un véritable habitat confortable et efficace.

Рабочая среда постоянно находится в эволюции, и является ключом к успеху компании, поэтому нельзя игнорировать новые способы организации и совместного использования офисного пространства. Интерьер коллекции Vista Essence образует пространство для обмена идеями и обеспечивает вовлеченность в рабочий процесс, при этом не жертвует неприкосновенностью частной жизни, но превращает офис в настоящую удобную и эффективную среду обитания.



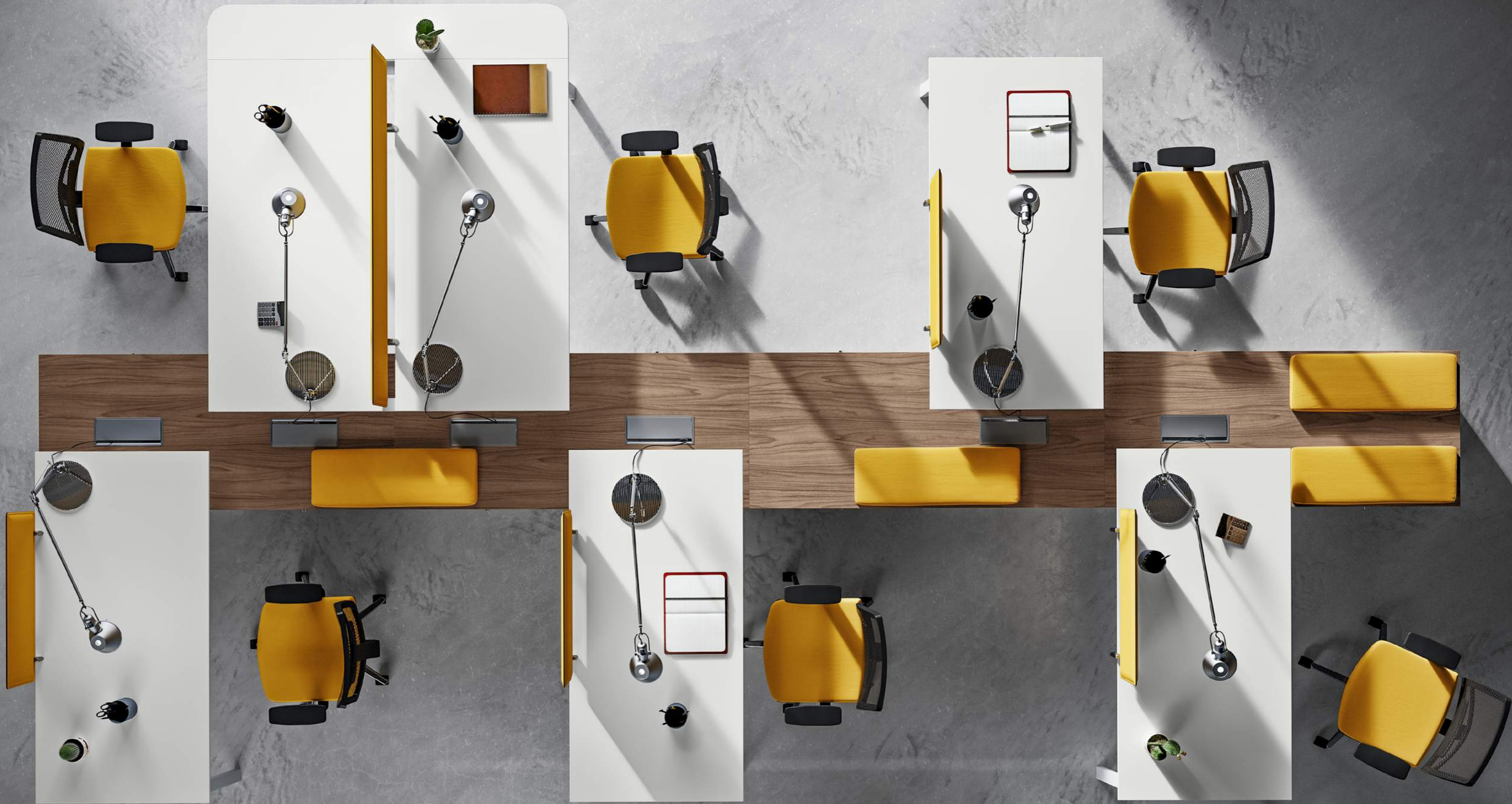





FLEXIBILITY



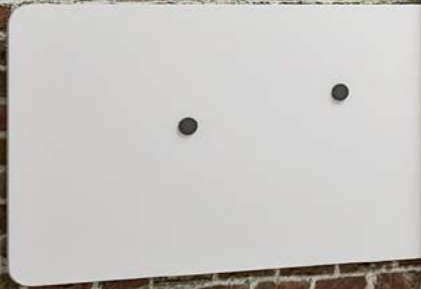

I mobili dorsali, oltre alla funzione di sostegno dei piani e di contenimento, permettono di creare molteplici configurazioni di postazioni lavorative senza mai allontanarsi dal concetto di funzionalità e fruibilità. Il bench incoraggia il lavoro di gruppo e la collaborazione creativa senza sacrificare la presenza dello spazio personale delimitato dagli schermi da adattare in base alle esigenze.

The back supporting storage, more than supporting desktops and filing, allows to create multiple configurations of workstations. The bench encourages teamworking and creative collaboration without sacrificing personal space delimited by the screens.

Los muebles auxiliares, además de la función de soportar las mesas, permiten crear múltiples configuraciones de puestos de trabajo sin apartarse del concepto de funcionalidad y utilidad. El bench fomenta el trabajo en equipo y la colaboración creativa sin sacrificar la presencia del espacio personal delimitado por los separadores para adaptarse según las necesidades.

Les meubles dorsals, à supporter les plateaux et ranger, vous permet de créer plusieurs configurations de postes de travail sans jamais sortir du concept de fonctionnalité et utilisabilité. Le bench favorise le travail d'équipe et la collaboration créative sans sacrifier la présence de l'espace personnel délimité par les écrans.

Двусторонние модули, помимо функции поддержки столешниц и других модулей, позволяют создавать разные конфигурации рабочих мест, не отступая от концепции функциональности и удобства использования. Офис поощряет коллективную работу и творческое сотрудничество, не жертвуя личным пространством, которое ограждается экранами по желанию.





Soluzioni tecniche come la gamba canalizzata agevolano il cablaggio delle postazioni di lavoro permettendo ai cavi di raggiungere sia in orizzontale che in verticale il piano dando così la possibilità all'operatore di connettersi a tutte le reti lasciando libera l'area di lavoro.

Technical solutions such as the cable managed leg facilitate the electrification of workstations, thus giving the user the possibility to connect to all networks, leaving the work area free.

Las soluciones técnicas como la pata canalizada facilitan el cableado de los puestos de trabajo permitiendo que los cables lleguen tanto en horizontal como en vertical, ofreciendo la posibilidad de conectarse a todas las redes, dejando libre el área de trabajo.

Des solutions techniques telles que le pied canalisé facilitent le câblage des postes de travail en permettant aux câbles d'atteindre soit horizontalement que verticalement le plateau, donnant à l'utilisateur la possibilité de se connecter à tous les réseaux, laissant la zone de travail libre.

Технические решения, такие как опорная нога с предусмотренным каналом для проводов, облегчают подводку коммуникаций к рабочим местам как горизонтально, так и вертикально, что обеспечивает возможность подключения к сетям, оставляя рабочую зону свободной.



Lo schermo in metacrilato come separazione fisica ma non visiva e i cuscini rivestiti in tessuto per agevolare una comoda interazione tra le persone. Le attenzioni di Vista Essence.

The methacrylate screen as a physical but non-visual separation and the fabric cushions make interactions comfortable. The cares of Vista Essence.

El separador de metacrilato como una separación física pero no visual y los cojines cubiertos de tela para facilitar una interacción cómoda entre las personas. Las atenciones de Vista Essence.

L'écran méthacrylate comme séparation physique mais non visuelle, les coussins tissu pour faciliter une interaction confortable: les attentions de Vista Essence.

Экран из метакрилата как физическое, но невидимое разделение, подушки, в тканых чехлах, облегчают взаимодействие между людьми: Это внимательность Vista Essence.

PRODUCTIVITY



OPERATIVE

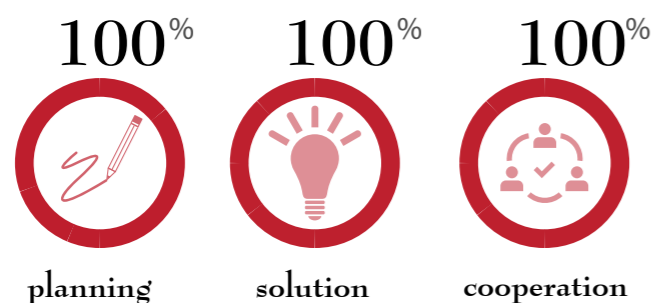

Il moderno ufficio operativo è sempre più orientato verso l'utilizzo di grandi open space condivisi. Con Vista Essence è possibile creare delle postazioni lavorative senza che vi siano delle divisioni fisiche tra gli operatori in modo da aumentare la cooperazione fra gli stessi.

The modern operative office is increasingly oriented towards the use of large shared open spaces. With Vista Essence it is possible to create workstations without physical divisions between users to increase cooperation.

La oficina operativa moderna está cada vez más orientada hacia el uso de grandes espacios abiertos compartidos. Con Vista Essence es posible crear puestos de trabajo sin que haya divisiones físicas entre los usuarios para aumentar la cooperación entre ellos.

Le bureau opératif moderne est de plus en plus orienté vers l'utilisation de grands espaces ouverts partagés. Avec Vista Essence, il est possible de créer des postes de travail sans qu'il y ait de divisions physiques entre les utilisateurs afin d'accroître la coopération entre eux.

Современный офис все больше ориентируется на использование больших открытых пространств. С Vista Essence можно создавать рабочие места без каких-либо разногласий между коллегами в целях расширения сотрудничества между ними.











Gli schermi non servono solo a delimitare lo spazio ma anche a renderlo polifunzionale attraverso il fissaggio di un profilo superiore che permette l'aggancio di comodi complementi in policarbonato traslucido.

The screens not only delimit the space but also make it multi-functional by fixing an upper rail for hooking accessories in translucent polycarbonate.

Los separadores no sólo sirven para delimitar el espacio sino también para hacerlo multifuncional mediante la colocación de un perfil superior que permite la fijación de accesorios útiles en policarbonato translúcido.

Les écrans servent non seulement à délimiter l'espace mais aussi à le rendre multifonctionnel en fixant un profil supérieur qui permet la connexion d'accessoires confortables en polycarbonate translucide.

Экраны предназначены не только для того, чтобы разграничить пространство, но и для того, чтобы сделать его многофункциональным: например, установив верхний профиль, можно прикреплять удобные аксессуары из полупрозрачного поликарбоната.







Il concetto di “clean desk” è dato dall’inserimento del piano scorrevole verso l’operatore che consente l’accesso alle canalizzazioni sottopiano, lasciando inalterata la completa fruibilità del piano di lavoro. Un accorgimento indispensabile che migliora qualitativamente lo svolgimento delle mansioni creative.

The concept of “clean desk” is given by the insertion of sliding desktops towards the user that gives access to the underdesk cable systems, leaving the the worktop clean. An essential precaution for the flow of creative tasks.

El concepto de “mesa limpia” viene dado por la inserción de la tapa deslizante hacia el usuario que permite el acceso a los cables de la parte inferior, sin modificar la capacidad de uso de la encimera. Una solución esencial que mejora la calidad de las tareas creativas.

Le concept de “bureau propre” est donné par l’insertion des plateaux coulissants vers l’utilisateur qui permet l’accès aux câblage sousplateau, laissant le plateau bureau “propre”. Une précaution essentielle qui améliore la qualité des tâches créatives.

Концепция чистого стола обеспечивается введением раздвижной столешницы в сторону оператора, чем обеспечивается доступ к подстолью, а поверхность стола остается неизменно свободным и удобным для использования. Это незаменимое приспособление, которое улучшает качество творческих решений.



I contenitori carrellati creano continuità con il piano, delimitano e ampliano la funzionalità della postazione di lavoro. Progettati con vani ed accessori interni per sfruttare al massimo lo spazio contenitivo lasciando libera la superficie del piano. Uno spazio riservato per il singolo operatore in ambienti di lavoro sempre più open spaces.

Orgatowers create continuity with desktops, expanding the functionality of workstations. They're designed with internal trays and accessories to make the most of storage space, leaving desktops free. A space reserved for the single user in increasingly open workspaces.

Los contenedores con ruedas crean continuidad con la tapa de mesa, delimitan y amplían la funcionalidad del puesto de trabajo. Diseñado con compartimentos internos y accesorios para aprovechar al máximo el espacio de almacenamiento, dejando libre la superficie de la tapa. Un espacio reservado para el usuario individual en entornos de trabajo con espacios cada vez más abiertos.

Les rangements extractibles créent une continuité avec le plateau, délimitent et élargissent les fonctionnalités du poste de travail. Conçu avec des bacs internes et des accessoires pour profiter de l'espace de stockage, laissant le plateau travail libre. Un espace individuel réservé à l'utilisateur dans des environnements de travail de plus en plus ouverts.

Модули на колесах образуют непрерывность столешницы, переходят границы и расширяют функциональность рабочей места. Модули разработаны с внутренними отделениями и аксессуарами, чтобы максимально использовать внутренний потенциал мебели, освобождая поверхность стола. Одно рабочее место в рабочей обстановке все более и более открытых пространств.





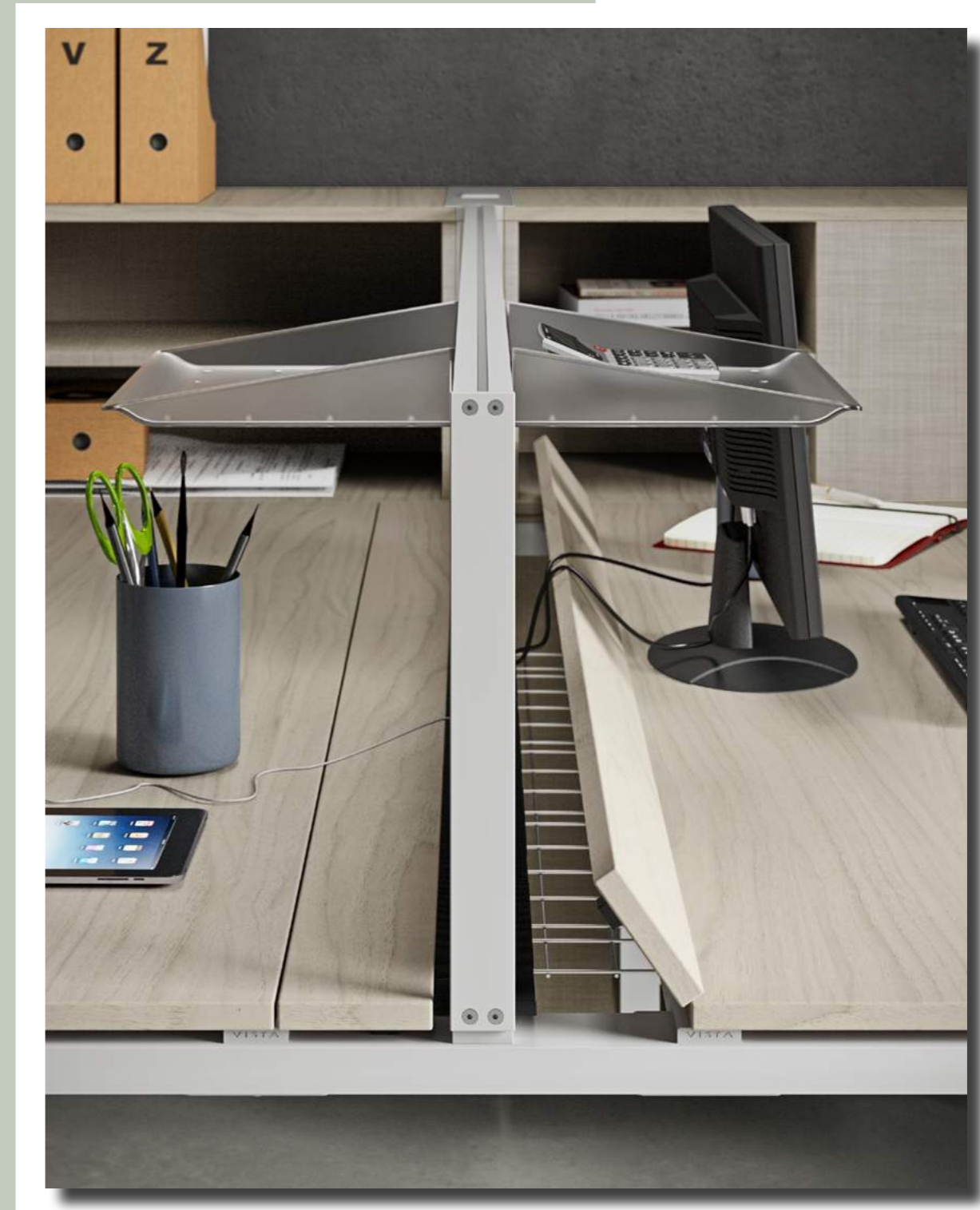

Soluzioni tecniche come il porta tower in lamiera traforata e la ribaltina legno in continuità con il piano rendono una comune scrivania un arredo Vista Essence.

Technical solutions such as CPU holders in perforated metal sheet and melamine reversible panels in continuity with desktops turn common desks into Vista Essence furnishings.



HABITAT OFFICE



Las soluciones técnicas como el porta CPU de chapa perforada y la tapa de melamina como continuación con la parte superior hacen de un escritorio común un mueble Vista Essence.

Des solutions techniques telles que le meuble UC en tôle d'acier perforée et la trappe accès mélamine en continuité avec le plateau font d'un mobilier commun un bureau Vista Essence.

Технические решения, такие как полка под компьютер из перфорированной листовой стали, и деревянная откидная панель в одной плоскости со столешницей – все это интерьер от Vista Essence.







Ogni cavo al proprio posto e' l'obiettivo raggiunto attraverso la ribaltina in metallo dal profilo lineare e pulito, integrata al binario centrale che consente un pratico accesso alla griglia sottopiano dove sono alloggiati i cavi e le prese. Vista Essence è l' ideale per arredare uffici operativi open space.

Each cable in its place is the goal achieved through the metal flap profile, integrated to the central rail that gives practical access to the underdesk tray where cables and sockets are housed. Vista Essence is ideal for furnishing operative open spaces.

Cada cable en su lugar es el objetivo logrado a través de la aleta de metal con un perfil pulido y lineal, integrado a la rejilla central que permite un acceso práctico a la bandeja inferior donde se alojan los cables y tomas eléctricas. Vista Essence es ideal para amueblar oficinas operativas en espacios abiertos.

Chaque câble à sa place est l'objectif atteint par la trappe accès métallique avec un profil linéaire, intégré au rail central qui permet un accès pratique à la goulotte panier sousplateau où les câbles et les prises sont logés. Vista Essence est idéale pour l'aménagement de bureaux en open space.

Каждый кабель на своем месте – это функция металлической откидной панели-клапана из прямого профиля чистых линий. Панель встраивается в центральную направляющую и обеспечивает практический доступ к сетке, где размещены провода и розетки. Vista Essence идеально подходит для интерьера офисов open space – открытых пространств."

Il lavoro in team necessita della divisione degli spazi sempre meno totale, il binario centrale consente il fissaggio degli schermi nella posizione più funzionale. Lo schermo in tessuto intelaiato, abbina la funzione di sostenere pratici complementi porta oggetti con la chiara definizione dello spazio privato.

Teamworking requires a less total division of spaces, the central rail allows screens to be fixed in the most functional positions. The framed fabric screen combines the function of supporting accessories with a clear definition of the private space.

El trabajo en equipo requiere una división del espacio sin ser total, la vía central permite que los separadores se fijen en la posición más funcional. El separador tapizado enmarcado combina la función de apoyar los complementos de objetos prácticos con la definición clara del espacio privado.

Le travail d'équipe nécessite une division de l'espace moindre, le rail central permet de fixer les écrans dans la position la plus fonctionnelle. L'écran tissu encadré combine la fonction de soutenir des accessoires pratiques avec la définition claire de l'espace privé.

Командная работа не требует жесткого раздела пространства, а центральная направляющая позволяет крепить экраны в наиболее функциональном положении. Экран из ткани в раме сочетает в себе функцию опоры для разных практичных дополнений с четким разграничением частного пространства.



MANAGER

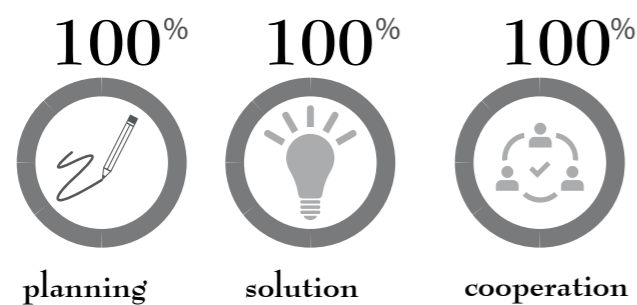

I moderni manager sono sempre più attenti al design dei loro uffici. Vista Essence, con la sua agile struttura e la possibilità di scegliere diversi materiali per il piano di lavoro si cala perfettamente in questi ambienti di rappresentanza, cartine al tornasole delle dinamiche realtà aziendali odierne.

Modern managers are constantly concerned with the design of their offices. Vista Essence, with its agile structure and the possibility to choose different materials for the worktop, falls perfectly into these representative work environments.

Los gerentes modernos están cada vez más preocupados con el diseño de sus oficinas. Vista Essence, con su estructura ágil y la posibilidad de elegir diferentes materiales para la encimera, encaja perfectamente en estos entornos de representación, papeles clave de las dinámicas realidades empresariales de hoy en día.

Les managers modernes sont de plus en plus concernés par la conception de leurs bureaux. Vista Essence, avec sa structure agile et les plusieurs matériaux pour le plateau travail, s'inscrit parfaitement dans des espaces de représentation qui sont décisifs des réalités commerciales dynamiques d'aujourd'hui.

Современные менеджеры придают должное внимание дизайну своих офисов. Vista Essence, обладающая гибкой структурой и возможностью выбора различных материалов для столешницы, отлично вписывается в эту представительскую среду современных динамичных бизнес-реалий.







La scrivania per il manager è semplice e minimale, caratterizzata dal contrasto creato dalla leggerezza del piano in vetro e la forza della gamba metallo. Il mobile di servizio acquista la nuova funzionalità di sostegno del piano.

The desk for the manager is simple and minimal, characterized by the contrast between the lightness of the glasstop and the strength of the metal leg. The service cabinet acquires the new support function of the desktop.

El escritorio para el gerente es simple y minimalista, caracterizado por el contraste creado por la ligereza de la parte superior de cristal y la resistencia de la pata de metal. El mueble auxiliar adquiere la nueva función de soporte de la tapa de mesa.

Le bureau directionnel est simple et minimal, caractérisé par le contraste créé par la légèreté du plateau verre et la force du pied métal. Le meuble desserte acquiert la nouvelle fonction de supporter le plateau.

Стол для менеджера прост, минимален и контрастен за счет легкости стекла и прочности металлической ноги. Вспомогательный модуль обретает новую функцию быть опорой столешницы.







VISTA
ESSENCE



Fruire lo spazio a 360° significa pensare che lo spazio non è delimitato dalla scrivania, ma le gira intorno. Concetto rappresentato dal contenitore dorsale, contenitore da un lato e mobile a giorno dall'altro, da appoggio alla scrivania, canalizzabile e completo di top access per l'uscita dei cavi, connubio di estetica e praticità. Vista Essence è pensata per qualsiasi esigenza.

Using space at 360° means that it is not bounded by the desk, but moves around it. The concept is represented by the back supporting storage, a container on one side and an open cabinet on the other, to support the desktop, to manage cables with tops access for the exit of cables, a combination of aesthetics and practicality. Vista Essence is designed for every need.



Disfrutar del espacio a 360° significa pensar que el espacio no está delimitado por la mesa, sino que gira entorno a ella. Concepto representado por el mueble auxiliar, contenedor a un lado y armario abierto en el otro lado, para apoyar la mesa, canalizado y completo con acceso superior para la salida de los cables, una combinación de estética y practicidad. Vista Essence está diseñada para cada necesidad.

Profiter de l'espace à 360° veut dire penser que l'espace n'est pas délimité par le bureau, mais qu'il le contourne. Concept représenté par les meubles dorsaux, conteneurs d'un côté et ouverts de l'autre côté, à supporter le bureau et à équiper avec un top accès supérieur pour la sortie des câbles, une combinaison d'esthétique et de praticité. Vista Essence est conçu pour tous les besoins.

Обитать в пространстве на 360° означает, что пространство не ограничивается столом, но вращается вокруг него. Концепция, представленная двусторонним модулем, который с одной стороны представляет собой открытый шкаф, с другой – опора стола с возможностью подводки коммуникаций с выводом на столешницу и доступом – это сочетание эстетики и практичности. Vista Essence разработана для удовлетворения всех потребностей в офисе.





Il punto di forza è l'ampiezza della gamma. Una collezione studiata per soddisfare ogni esigenza, dall' operativo al manageriale, non trascurando lo spazio riunioni, mantenendo la stessa struttura e le stesse finiture giocando con gli accostamenti fra materiali differenti e creando una forte interazione tra gli ambienti.

The strength is the breadth of the collection. The range is designed to meet every need, from the operative to the executive, without neglecting the meeting space, keeping the same structure and the same finishes mixing different materials and creating a strong interaction between the spaces.

El punto fuerte es la amplitud de la gama. Una colección diseñada para satisfacer cada necesidad, desde la operativa hasta la gerencial, sin descuidar el espacio de la reunión, manteniendo la misma estructura y los mismos acabados jugando con las combinaciones de diferentes materiales y creando una fuerte interacción entre los ambientes.

La force de cette gamme est son ampleur. Une collection conçue pour répondre à tous les besoins, de l'opératif au directionnel, sans oublier l'espace de réunion, en retenant la même structure et les mêmes finitions jouant une forte interaction entre les espaces.

Одним из главных преимуществ – это диапазон коллекции. Она разработана для удовлетворения всех потребностей офиса от оперативного до управленческого, есть пространство для совещаний и переговоров, и все это – в одном стиле, используя одни и те же структуры и отделки, но играя с комбинациями различных материалов и сочетаний, создавая сильное взаимодействие между обстановками разного типа.

BREAK AREA

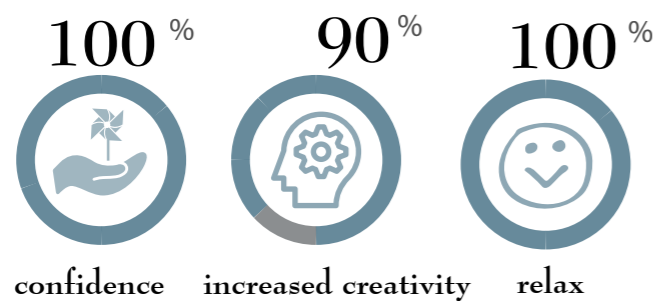

“La motivazione al lavoro è un insieme di forze energetiche che ha origine sia all’interno che all’esterno di un individuo, per dare inizio a un comportamento riferito al lavoro e per determinare la sua forma, direzione, intensità e durata”

(Craig C. Pinder)

Obiettivo fondamentale per la Newform Ufficio è creare un luogo di lavoro motivante ed accogliente. Questo è in concreto il progetto della collezione Vista Essence.

“Work motivation is a set of energetic forces that originate both within as well as beyond an individual’s being, to initiate work-related behavior and to determine its form, direction, intensity, and duration”

(Craig C. Pinder)

Newform Ufficio main goal is to create a motivating and welcoming workplace. This is the project of Vista Essence.”

“La motivación en el trabajo es un conjunto de fuerzas energéticas que se originan tanto dentro como fuera de un individuo, para iniciar un comportamiento relacionado con el trabajo y para determinar su forma, dirección, intensidad y duración”.

(Craig C. Pinder)

El objetivo fundamental de Newform Ufficio es crear un lugar de trabajo motivador y acogedor. Este es realmente el proyecto de la colección Vista Essence.”

“La motivation au travail est un ensemble de forces énergétiques qui naissent à la fois à l’intérieur et à l’extérieur d’un individu, pour commencer un comportement lié au travail et déterminer sa forme, sa direction, son intensité et sa durée”.

(Craig C. Pinder)

L’objectif fondamental de Newform Ufficio est de créer un espace de travail motivant et accueillant. C’est en fait le projet de la collection Vista Essence.”

Мотивация к работе – это энергии, возникающих как внутри, так и вне индивида, которые инициируют поведение, связанное с работой, и определяют его форму, направление, интенсивность и продолжительность.

(Craig C. Pinder)

Главной целью Newform Ufficio является создание мотивирующего и гостеприимного рабочего места. Это и есть на самом деле коллекция Vista Essence.





Lo spazio di incontri: un tavolo modulare per forma e dimensioni che invoglia alla convivialità e all'interazione, allo stesso tempo razionale e funzionale per pensare, parlare e prendere decisioni. Tutto è pensato per rendere l'area break un ambiente ricco di funzioni, creato con particolare attenzione alle problematiche del riciclo.

The meeting space: a table that can be modulated in shape and size that encourages conviviality and interaction, at the same time rational and functional to think, speak and make decisions. Everything is designed to make the break area an environment full of functions, created with particular attention to the problems of recycling.

El espacio para reuniones: una mesa modulada en términos de forma y tamaño para fomentar la convivencia y la interacción, al mismo tiempo racional y funcional para pensar, hablar y tomar decisiones. Todo está diseñado para hacer del área de descanso un ambiente lleno de funciones, creadas con especial atención a los problemas con el reciclaje.

L'espace de rencontre: une table modulable en termes de forme et dimensions qui favorise la convivialité et l'interaction, à la fois rationnelle et fonctionnelle pour penser, parler et prendre des décisions. Tout est conçu pour faire de la salle de pause un endroit plein de fonctions, avec une attention particulière au recyclage.

Место встречи: стол, который может быть смоделирован как с точки зрения формы, так и размера, создает обстановку дружелюбия и взаимодействия, и в то же время очень рационален и функционален – способствует мыслительной деятельности, коммуникации и принятию решений. Стол замыкает как бы на себя пространство собрания, где оказывается полно функций, причем созданных с особым бережным отношением к окружающей среде.





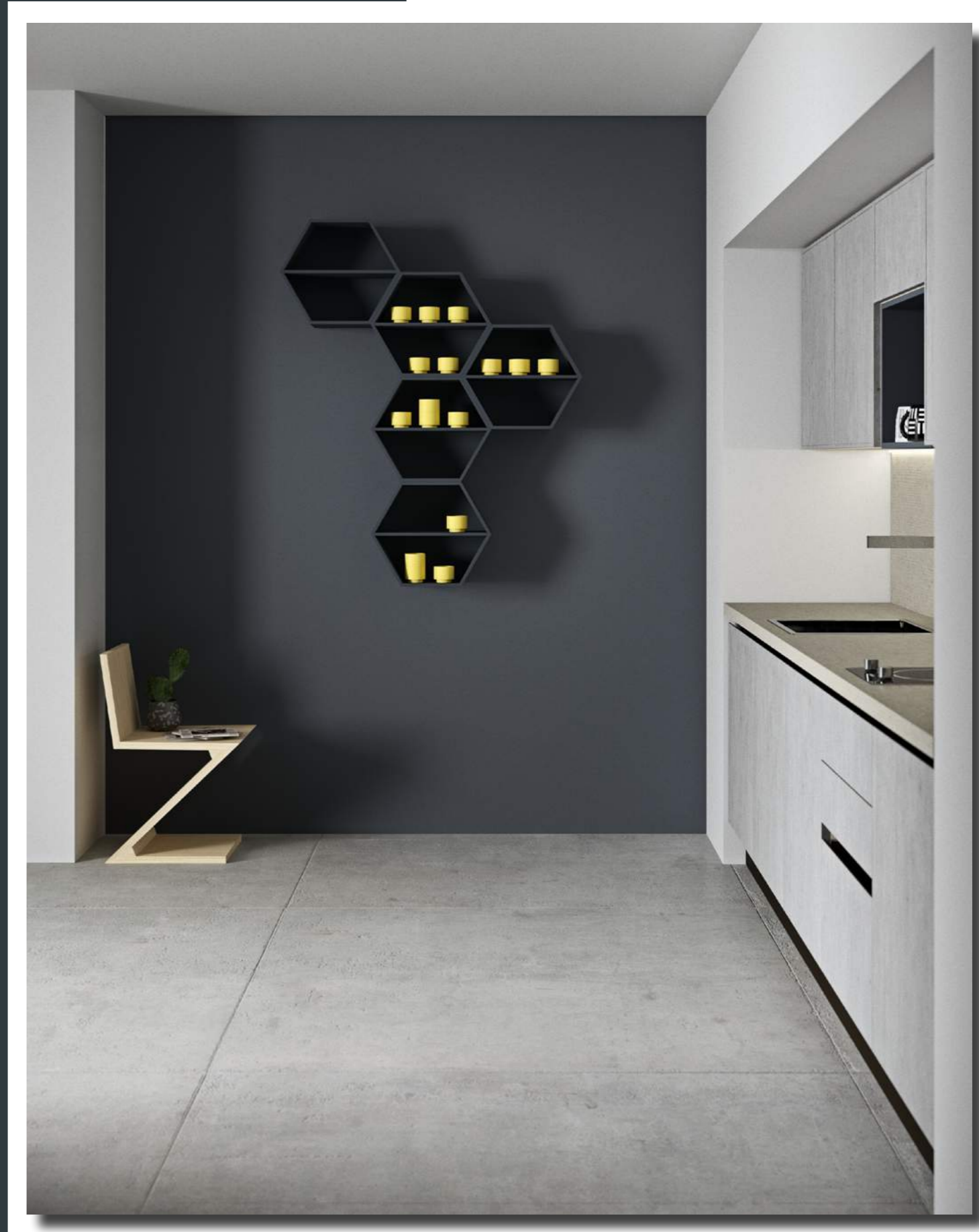



Technicals

Scrivanie e appendici gambe anello / Desks and extensions with ring-shaped legs / Mesas y auxiliares con patas en anillo / Bureaux et retours pied anneau / Стол и приставной стол с ногами в виде рамки

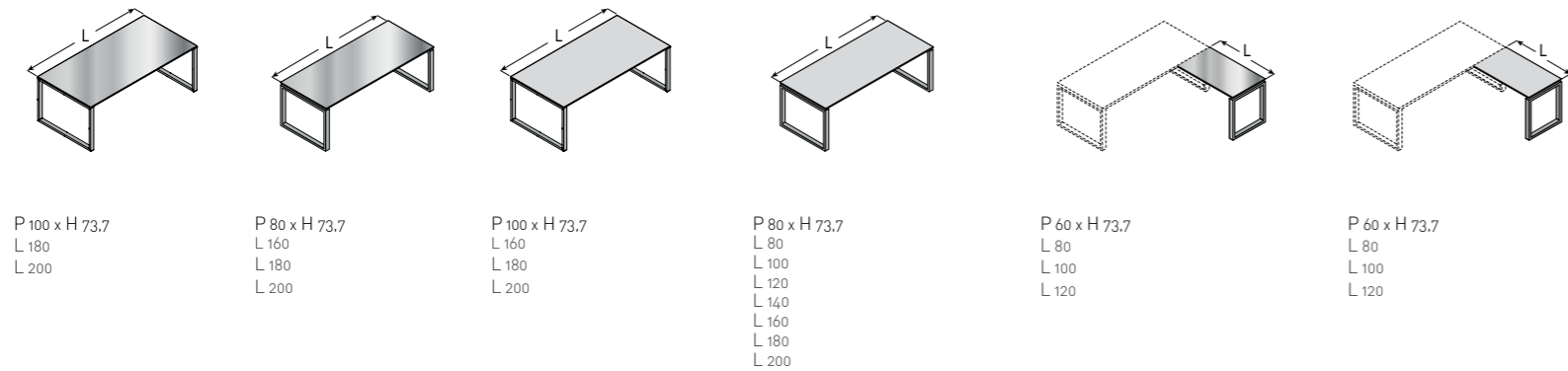

P 100 x H 73,7 L 180 L 200	P 80 x H 73,7 L 160 L 180 L 200	P 100 x H 73,7 L 160 L 180 L 200	P 80 x H 73,7 L 80 L 100 L 120 L 140 L 160 L 180 L 200	P 60 x H 73,7 L 80 L 100 L 120	P 60 x H 73,7 L 80 L 100 L 120
----------------------------------	------------------------------------------	-------------------------------------------	-----------------------------------------------------------------------------	-----------------------------------------	-----------------------------------------

Scrivanie e appendici gambe a cavalletto / Desks and extensions with A-shaped legs / Mesas y auxiliares con patas caballete / Bureaux et retours pied chevalet / Стол и приставной стол с ногами в виде трапеции

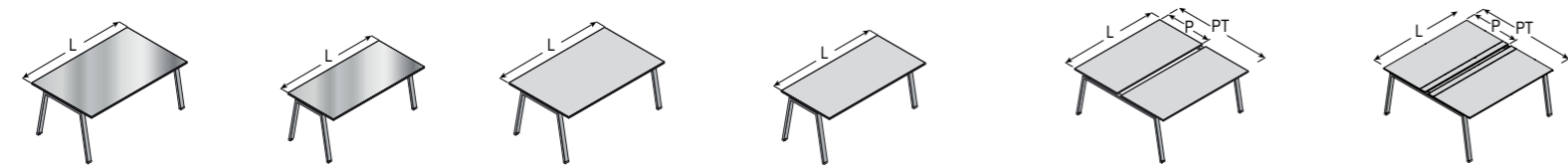

P 100 x H 73,7 L 180 L 200	P 80 x H 73,7 L 160 L 180 L 200	P 100 x H 73,7 L 160 L 180 L 200	P 80 x H 73,7 L 80 L 100 L 120 L 140 L 160 L 180 L 200	P 80 PT 166 x H 73,7 P 60 PT 126 x H 73,7 L 80 L 120 L 140 L 160 L 180 L 200	P 80 PT 166 x H 73,7 L 120 L 140 L 160 L 180 L 200
----------------------------------	------------------------------------------	-------------------------------------------	-----------------------------------------------------------------------------	---------------------------------------------------------------------------------------------------	-------------------------------------------------------------------

Scrivanie e appendici gambe a ponte / Desks and extensions with Bridge-shaped legs / Mesas y auxiliares con patas puente / Bureaux et retours pied arche / Стол и приставной стол с П образными ногами

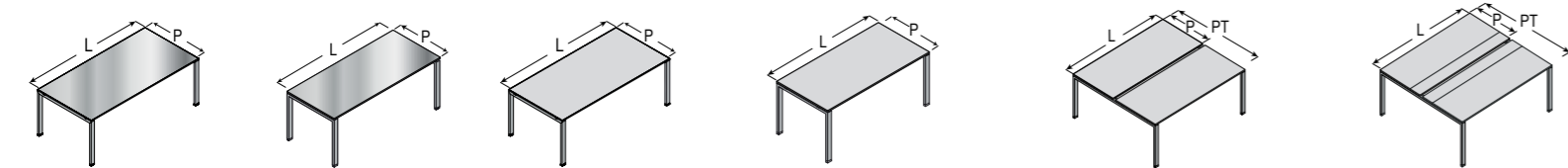

P 100 x H 73,7 L 180 L 200	P 80 x H 73,7 L 160 L 180 L 200	P 100 x H 73,7 L 160 L 180 L 200	P 80/60 x H 73,7 L 80 L 100 L 120 L 140 L 160 L 180 L 200	P 80 PT 166 x H 73,7 P 60 PT 126 x H 73,7 L 80 L 120 L 140 L 160 L 180 L 200	P 80 PT 166 x H 73,7 L 120 L 140 L 160 L 180 L 200
----------------------------------	------------------------------------------	-------------------------------------------	--------------------------------------------------------------------------------	---------------------------------------------------------------------------------------------------	-------------------------------------------------------------------

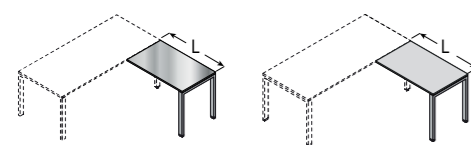

P 60 x H 73,7 L 80 L 100 L 120	P 60 x H 73,7 L 80 L 100 L 120
-----------------------------------------	-----------------------------------------

Terminali
Extensions
Terminales
Extensions
Терминалы

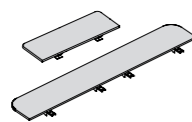

P 25 x H 1,8
L 60
L 80
L 100
L 120
L 126
L 166

Gonna
Modesty panel
Faldon
Voile de fond
Передние панели

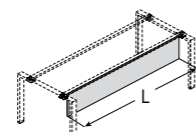

P 1,8 x H 32
L 80
L 100
L 120
L 140
L 160
L 180
L 200

Binario
Rail
Guia
Rail
Направляющий профиль

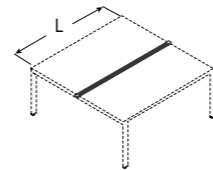

L 120
L 140
L 160
L 180
L 200

Mensola
Shelf
Estante
Etagère
Полка

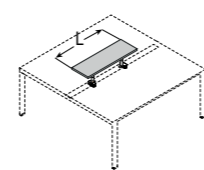

L 59
L 79

Tavoli riunione / Meeting tables / Mesas de juntas / Tables réunion / Столы заседаний

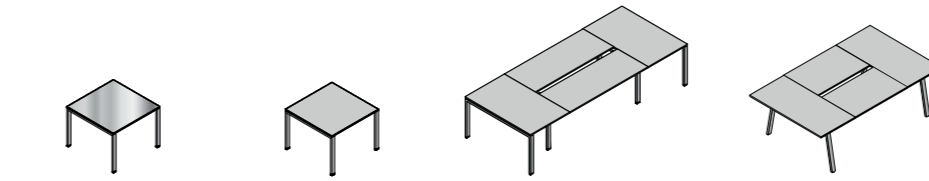

L 100 x P 100 H 73,7 L 120 x P 126 H 73,7	L 100 x P 100 H 73,7 L 120 x P 126 H 73,7 L 160 x P 166 H 73,7	P 126 / 166 x H 73,7 L 240 L 260 L 280 L 300 L 320 L 340 L 360	P 126 / 166 x H 73,7 L 240 L 260 L 280
----------------------------------------------	----------------------------------------------------------------------	-------------------------------------------------------------------------------------	-------------------------------------------------

Profilo di chiusura
Cable outlet cover plate
Tapeta salida de cables
Trappe acces
Профильная крышка

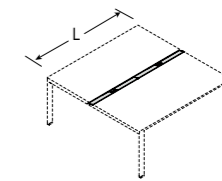

P 7,6 x H 1,8
L 60
L 80
L 100

Reception / Reception / Mostrador / Comptoir / Ресепшин

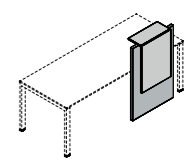

P 23,6 x H 110
L 70

Cassettiere in legno su ruote / Melamine pedestals on castors / Cajonera en melamina con ruedas / Caissons sur roulettes en mélamine / Тулаба с деревянными ящичками на колесиках



P 56 x H 60 L 42	P 53 x H 58 L 42,5
---------------------	-----------------------

Mobili di servizio e dorsali / Service cabinets and back supporting storages / Muebles de servicio y auxiliares / Meubles desserte et dorsals / Вспомогательные и двусторонние модули

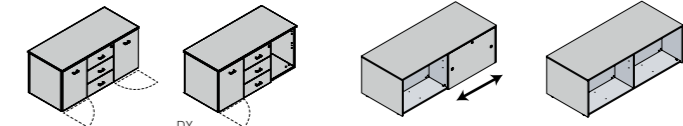

P 54 x H 58,8 / 60,5 L 120	P 68 x H 58 L 166
-------------------------------	----------------------

Barre / Bar / Barra
Barre / Штанги

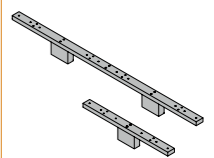

P 60
80
100
126
166

Contenitori e librerie aggregabili alle scrivanie / Units and bookcases to be combined / Contenedores y librerías combinados con las mesas / Mueble et armoires agrégation / Модули и шкафы комбинируемые со столами

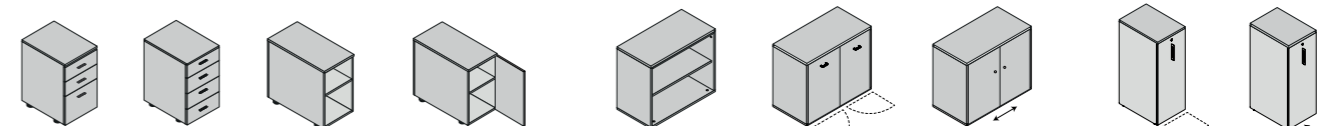

L 42 x H 73,7 P 60 P 80	P 80 PT 166 x H 73,7 L 120 L 140 L 160 L 180 L 200	P 42 x H 73,7 L 60 L 80	P 42 x H 73,7 L 80	P 60 x L 42 H 73,7 H 111,5	P 80 x L 42 H 73,7 H 111,5
-------------------------------	-------------------------------------------------------------------	-------------------------------	-----------------------	----------------------------------	----------------------------------

Barre / Bar / Barra
Barre / Штанги

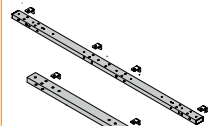

P 60
80
126
166

Sopralzi / Upper storages / Contenedores / Rangements superposés / Надставные модули

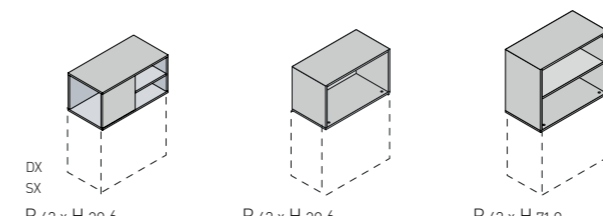

DX SX P 42 x H 39,6 L 80	P 42 x H 39,6 L 60 L 80	P 42 x H 71,9 L 60 L 80
-----------------------------------	-------------------------------	-------------------------------

Profili di chiusura / Cover plates / Perfil de cierre / Profils fermeture / Профиль заглушка

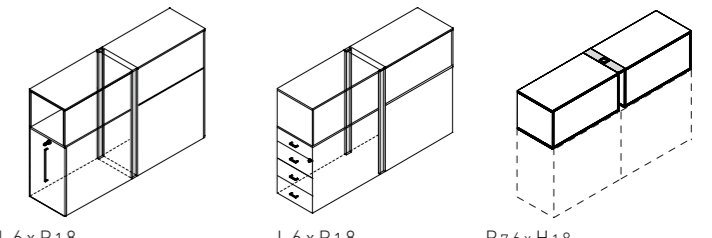

L 6 x P 1,8 H 71,3 H 109,1 H 138,8	L 6 x P 1,8 H 67,5 H 105,3 H 136,8	P 7,6 x H 1,8 L 42
---------------------------------------------	---------------------------------------------	-----------------------

Canalizzazioni e complementi / Cable management systems and accessories / Canalizaciones y complementos / Câblage et accessoires / Подводка и дополнения

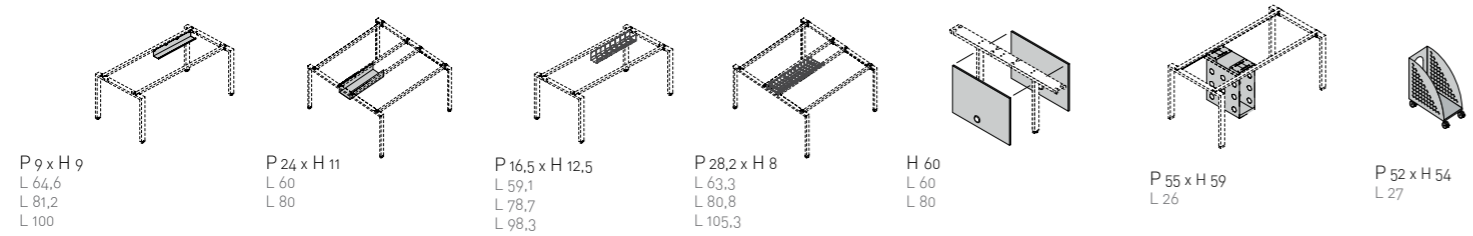

Schermi / Screens / Separadores / Ecrans / Экраны

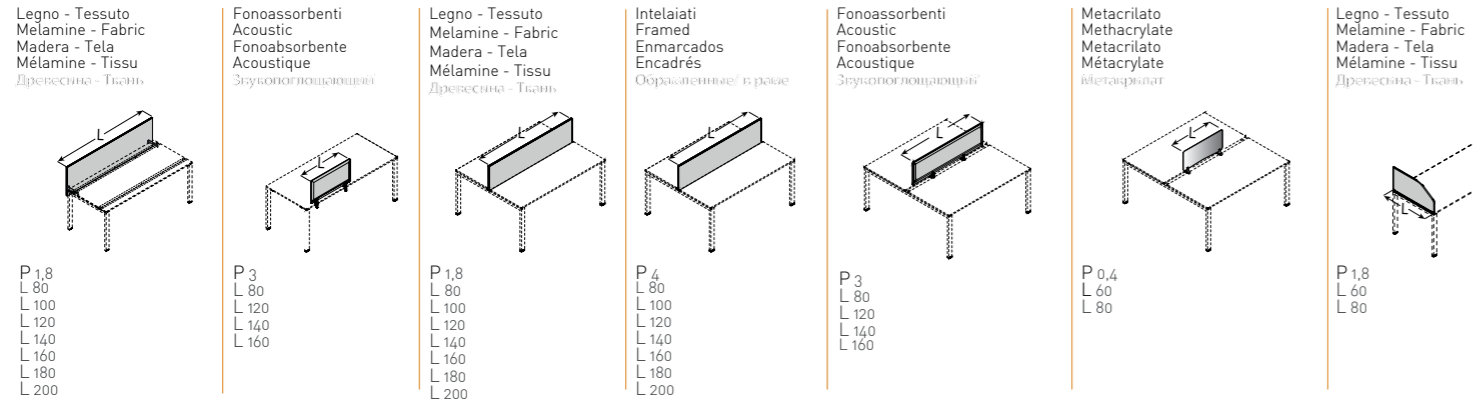

Librerie
Bookcases
Librerías
Armoires
Шкафы

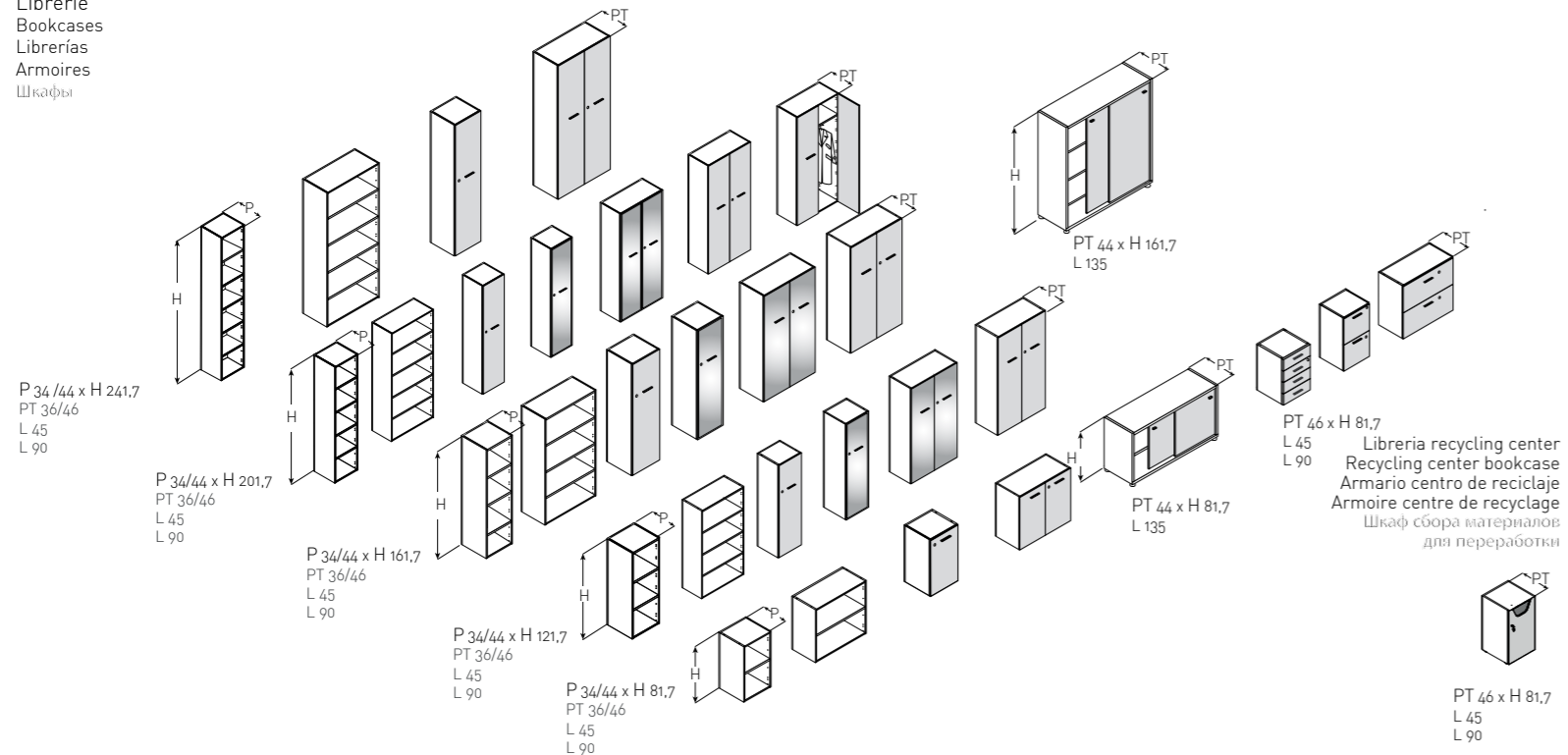

Top modulare
Modular top
Tapa modular
Top modulaire
Модульный топ

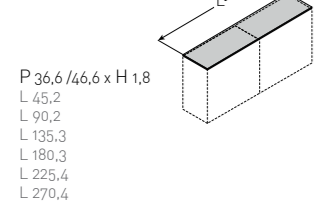

Fianchi di finitura
Finishing side panels
Costados finales
Cotés finaux armoire
Боковины в отделке

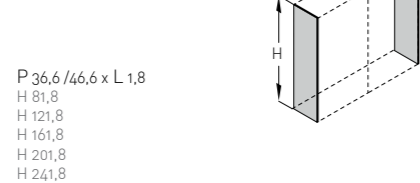

Pensili / Wall units / Colgantes / Meubles suspendus / Навесные шкафы

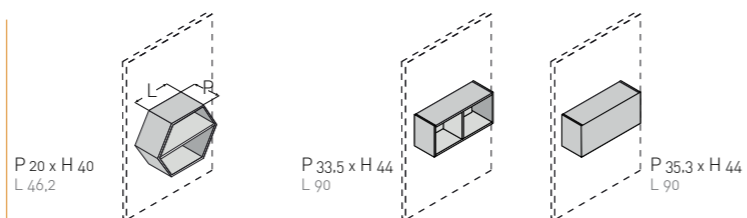

Colors

Piani in melaminico / Melamine tops / Tapas en melamina / Plateaux en mélamine / Столешницы из меламиновой панели



Piani in vetro / Glass tops / Tapas en cristal / Plateaux en verre / Столешницы из стекла

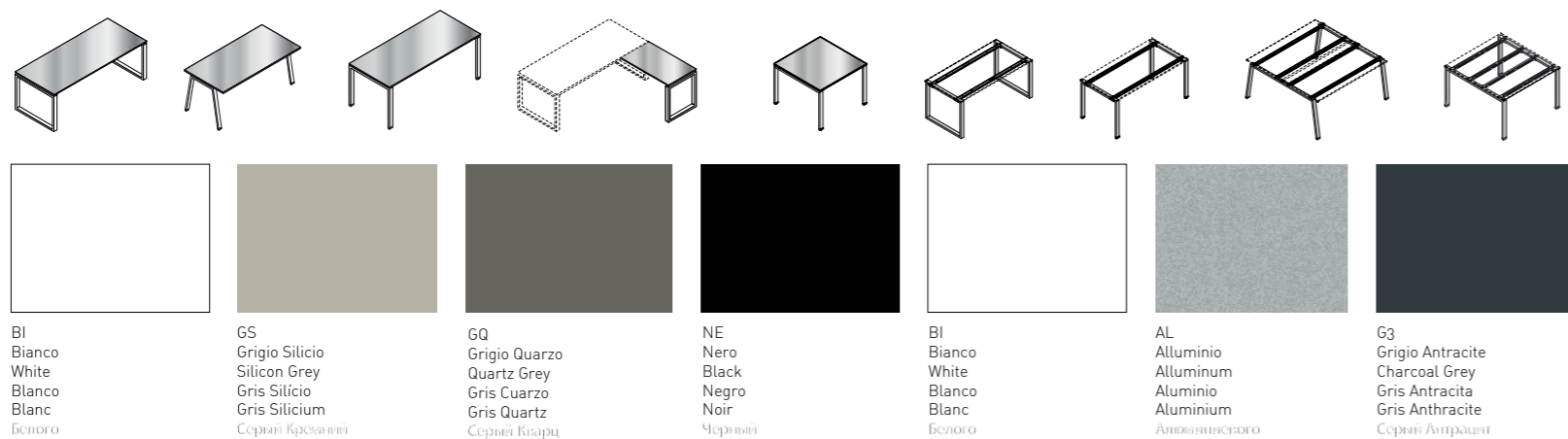

Struttura in metallo / Metal Structure / Estructura metálica / Structures métalliques / Металлический структура

Frontali / Frontals / Frontales / Façade / Фасадные панели

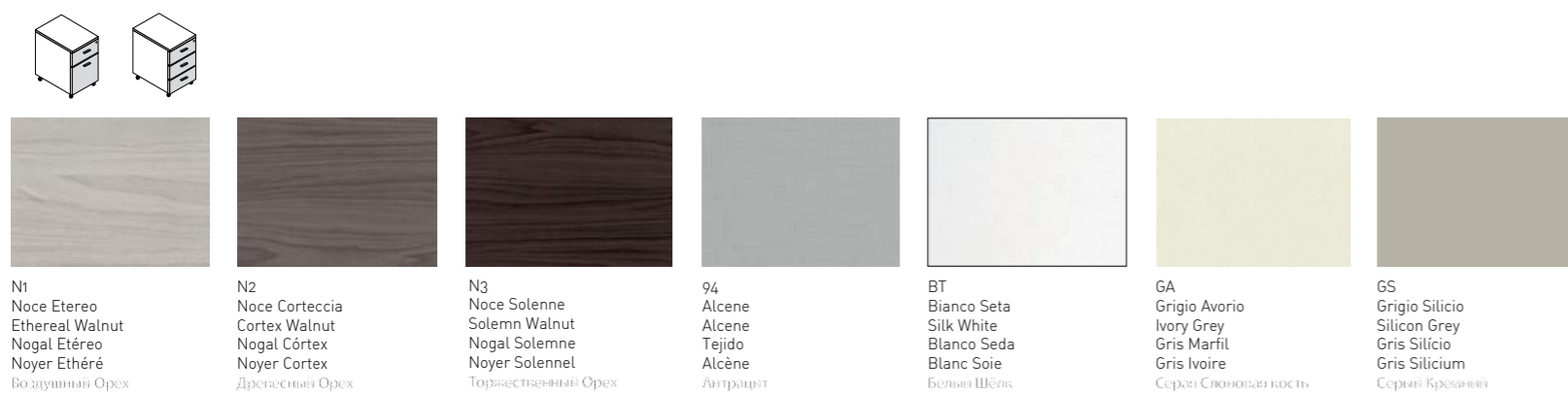

Cassa e top / Structure and top / Estructura y tapa / Coffre et top / Каркас и верх

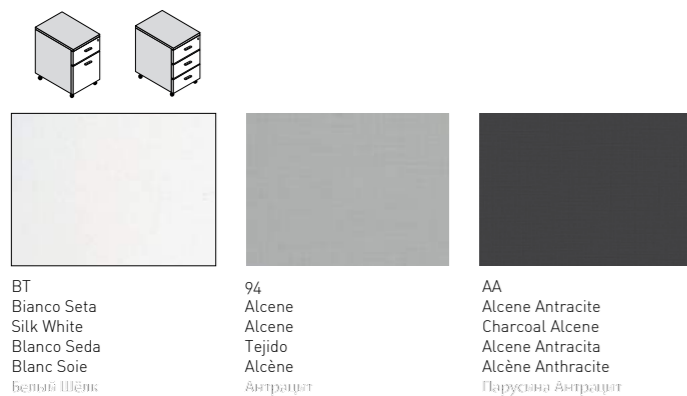

Cassettiere in metallo / Metal pedestals / Cajoneras en metal / Caisson metal / Тумбочки с ящиками из металла

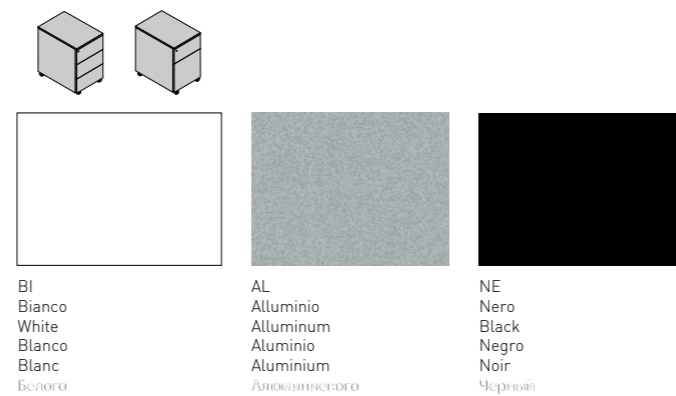

Top e frontali / Top and frontals / Tapa y frontales / Top et façades / Верх и фронтальные панели

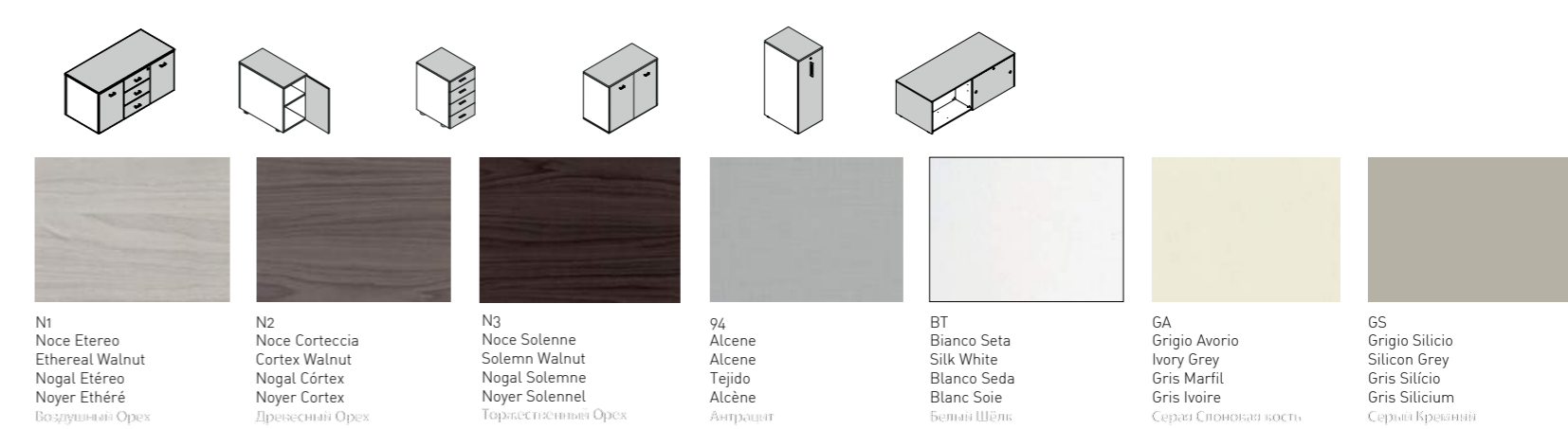

Cassa / Structure / Estructura / Corps / Каркас

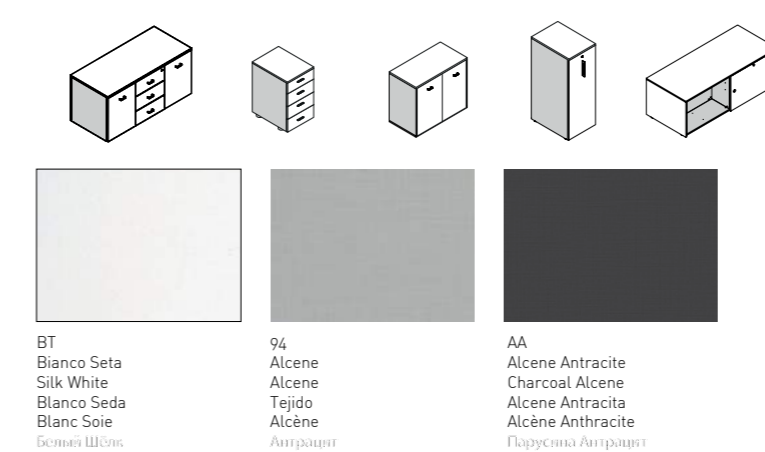

Barre di sostegno / Support bars / Barras de apoyo / Barres de support / Опорные рейки

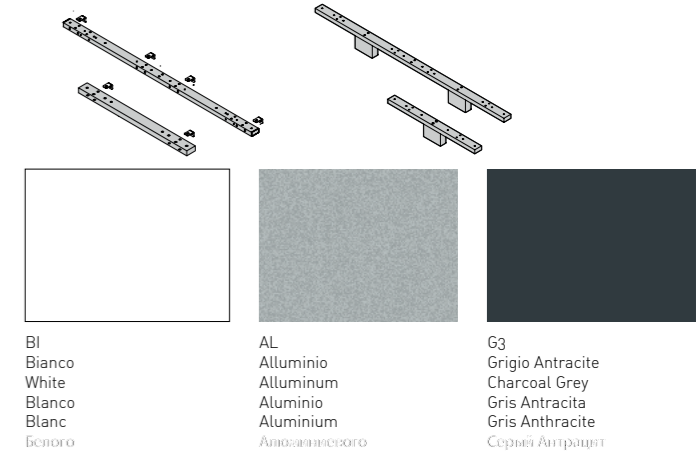

Pannello riportato e top / Front panel and top / Panel y tapa superior / Panneau accroché et top / Накладная панель и верх



Pannello verticale / Vertical panel / Panel vertical / Panneau vertical / Вертикальная панель

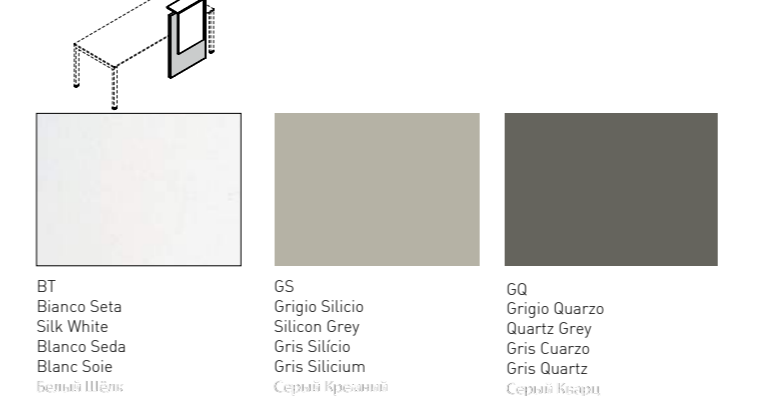

Gonna / Modesty panel / Faldones / Voile de fond / Передние панели

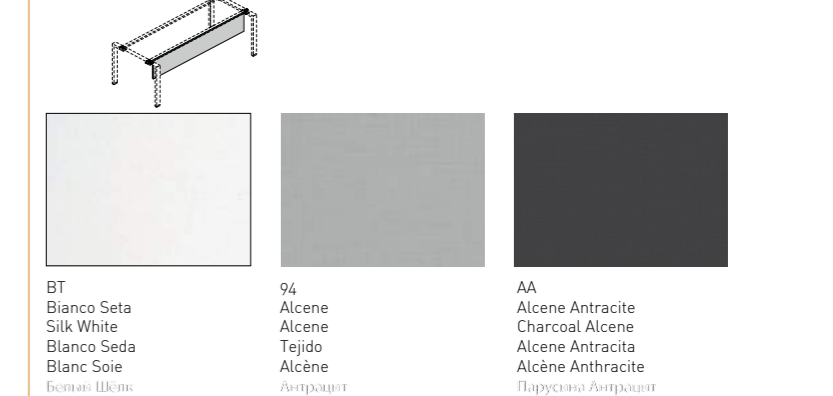

Schermi in melaminico / Melamine screens / Separadores en melamina / Ecrans mélamine / Меламиновые экраны

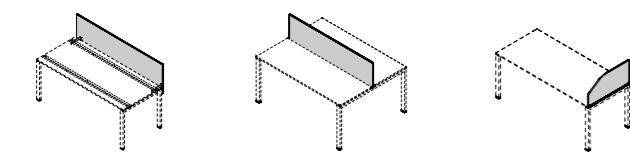

N1 Noce Etereo
Ethereal Walnut
Nogal Etéreo
Noyer Ethéré
Воздушный Орех

N2 Noce Corteccia
Cortex Walnut
Nogal CórteX
Noyer Cortex
Древесный Орех

N3 Noce Solenne
Solemn Walnut
Nogal Solemne
Noyer Solennel
Торжественный Орех

94 Alcene
Alcene
Tejido
Alcène
Антрацит

BT Bianco Seta
Silk White
Blanco Seda
Blanc Soie
Белый Шелк

GA Grigio Avorio
Ivory Grey
Gris Marfil
Gris Ivoire
Серый Слоновой Кости

GS Grigio Silicio
Silicon Grey
Gris Silício
Gris Silicium
Серый Кремний

Schermi in tessuto / Fabric screens / Separadores tapizados / Ecrans tissu / Экран из ткани

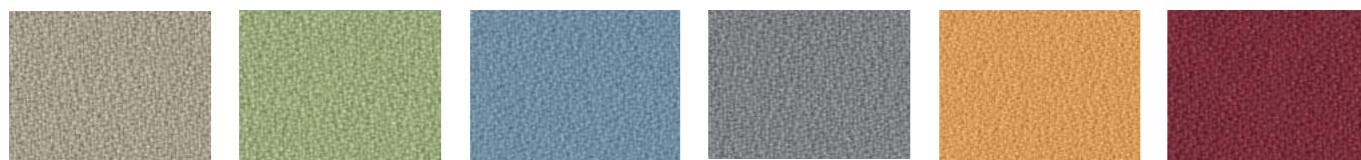
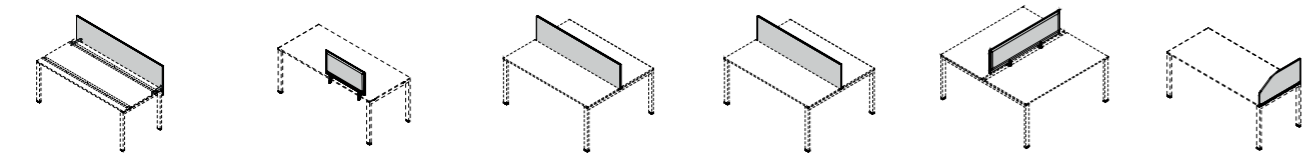

AV Avorio
Ivory
Marfil
Ivoire
Слоновая Кость

VE Verde
Green
Verde
Vert
Зеленый

AZ Azzurro
Light Blu
Azul
Azur
Лазурный

GR Grigio
Gray
Gris
Gris
Серый

GI Giallo
Yellow
Amarillo
Jaune
Желтый

RO Rosso
Red
Rojo
Rouge
Красный

Schermi in metacrilato / Methacrylate screens / Separadores en metacrilato / Ecrans méthacrylate / Экраны из метакрилата

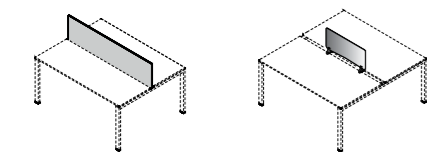

ST Satinato
Satin
Satiando
Satiné
Сатинованный

TR Trasparente
Transparent
Transparente
Transparent
Прозрачный

FG Fumé grigio
Smoky Grey
Gris Fumé
Fumé Gris
Дымчатый Серый

FA Fumé Azzurro
Smoky Light Blue
Azul Fumé
Fumé Azur
Дымчатый Лазурный

Ante e frontalí in melaminico / Melamine doors and frontals / Puertas y frontales en melamina / Portes et façades mélamine / Меламиновые двери и фасадные панели

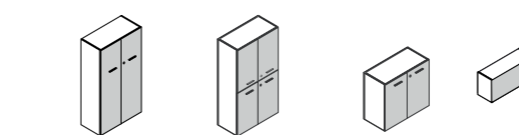

N1 Noce Etereo
Ethereal Walnut
Nogal Etéreo
Noyer Ethéré
Воздушный Орех

N2 Noce Corteccia
Cortex Walnut
Nogal CórteX
Noyer Cortex
Древесный Орех

N3 Noce Solenne
Solemn Walnut
Nogal Solemne
Noyer Solennel
Торжественный Орех

94 Alcene
Alcene
Tejido
Alcène
Антрацит

BT Bianco Seta
Silk White
Blanco Seda
Blanc Soie
Белый Шелк

GA Grigio Avorio
Ivory Grey
Gris Marfil
Gris Ivoire
Серый Слоновой Кости

GS Grigio Silicio
Silicon Grey
Gris Silício
Gris Silicium
Серый Кремний

Ante vetro / Glass doors / Puertas de vidrio / Portes vitrées / Дверки стекла

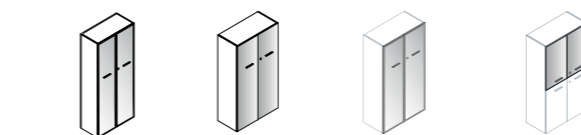

BI Bianco
White
Blanco
Blanc
Белого

GS Grigio Silicio
Silicon Grey
Gris Silício
Gris Silicium
Серый Кремний

GQ Grigio Quarzo
Quartz Grey
Gris Cuarzo
Gris Quartz
Серый Кварц

NE Nero
Black
Negro
Noir
Черный

VA Vetro Acidato
Etched Glass
Vidrio al ácido
Verre dépoli
Травленый стекло

VF Vetro Fumé
Smoked Glass
Vidrio Fumé
Verre Fumé
Дымчатое стекло

Cassa / Structure / Estructura / Corps / Каркас

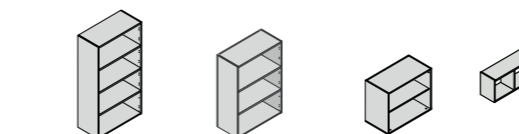

BT Bianco Seta
Silk White
Blanco Seda
Blanc Soie
Белый Шелк

94 Alcene
Alcene
Tejido
Alcène
Антрацит

Ripiani opzionali in metallo / Optional metal shelves / Estantes opcionales metálicos / Etagères optionnels métalliques / Опционально полки из металла



BI Bianco
White
Blanco
Blanc
Белого

AL Alluminio
Alluminium
Aluminio
Aluminium
Алюминиевого

Top e fianchi finali / Top and terminal sides / Tapa y costados terminales / Top et côtés de finition / Крышка для книжного декоративные боковины

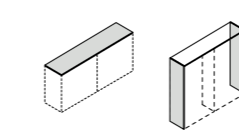

N1 Noce Etereo
Ethereal Walnut
Nogal Etéreo
Noyer Ethéré
Воздушный Орех

N2 Noce Corteccia
Cortex Walnut
Nogal CórteX
Noyer Cortex
Древесный Орех

N3 Noce Solenne
Solemn Walnut
Nogal Solemne
Noyer Solennel
Торжественный Орех

94 Alcene
Alcene
Tejido
Alcène
Антрацит

BT Bianco Seta
Silk White
Blanco Seda
Blanc Soie
Белый Шелк

GA Grigio Avorio
Ivory Grey
Gris Marfil
Gris Ivoire
Серый Слоновой Кости

GS Grigio Silicio
Silicon Grey
Gris Silício
Gris Silicium
Серый Кремний

